

РЪКОВОДСТВО НА ПОТРЕБИТЕЛЯ

- 3 ДИСКА ЗА СМИЛАНЕ (ФИНО, СРЕДНО, ЕДРО)
- ПРИСТАВКИ ЗА ДОМАТИ, КИБЕ (КЮФТЕТА), НАДЕНИЧКИ)
- ФУНКЦИЯ „ОБРАТНО ВРЪЩАНЕ“
- УСТОЙЧИВА, НЕПЛЪЗГАЩА СЕ ОСНОВА
- НОЖОВЕ ОТ НЕРЪЖДАЕМА СТОМАНА
- СМИЛА ОКОЛО 1,2 кг ЗА МИНУТИ



Макс. Мощност: 1200 W
Захранване:
220-240V, 50-60Hz

ПРЕДИ ДА ЗАПОЧНЕТЕ РАБОТА С УРЕДА, ПРОЧЕТЕТЕ ВНИМАТЕЛНО ТОВА РЪКОВОДСТВО НА ПОТРЕБИТЕЛЯ.

ПРАВИЛА ЗА БЕЗОПАСНОСТ

- Преди да използвате уреда, прочетете внимателно това ръководство за употреба. То съдържа важна информация за Вашата безопасност, както и указания за експлоатация и поддържане.
 - Пазете настоящата инструкция за допълнителни справки в бъдеще. Спазването на изискванията в нея ще осигурят Вашата безопасност и правилната функционалност на уреда. Това е едно от задължителните гаранционни условия. Ние не поемаме гаранция и отговорност за повреди и щети причинени от не спазване на изискванията в настоящата инструкция. Ако предадете този уред на трета страна, трябва да връчите и това ръководство за употреба.
 - Когато използвате някакъв електроуред — особено, ако това става в присъствието на деца, основните правила за безопасност трябва винаги да бъдат спазвани, включително в тези, изброени по-долу:
 - Пазете уреда от вода! Не го използвайте близо до или над вода; близо до вани, душ-кабини, басейни, мивки или други съдове, съдържащи вода. Не използвайте уреда на открито.
 - Изключвайте електроуред от контакта, преди да го почистите.
 - Изключвайте електроуред от контакта, след като сте свършили работа с него.
 - Никога не оставяйте електроуред на място, от където може да падне или да попадне в мивка.
 - Не го потапяйте във вода или други течности. Не го оставяйте на влажни места.
 - Не докосвайте електроуред, който е паднал във вода. Незабавно го изключете от контакта.
 - Не работете с уреда с мокри ръце или застанали върху мокър под. Не пипайте щепсела с мокри ръце.
 - Уредът, не трябва да се оставя без наблюдение, когато включен в захранващата мрежа.
 - Дръжте уреда извън обсега на деца! Децата трябва да бъдат наблюдавани, за да не си играят с уреда.
 - Уверете се, че напрежението на захранващата ви мрежа отговаря на посоченото върху уреда или на описаното в това ръководство. Включвайте уреда само в заземени контакти.
 - Никога не оставяйте електроуред на място, от където може да падне и да се повреди.
 - Използвайте този електроуред само според предназначението му, като спазвате точно инструкцията. Не използвайте приспособления и приставки, които не са препоръчани или предоставени от производителя.
 - Този уред не е предназначен за използване от лица (включително деца) с ограничени физически, сетивни или умствени способности, или с недостатъчен опит и обучение, освен ако те са наблюдавани или инструктирани относно използването на уреда от лице, отговорно за тяхната безопасност.
 - Проверявайте редовно състоянието на захранващия кабел и щепсела.
 - Ако, захранващия кабел или щепсела се повреди, той трябва да бъде заменен от вносителя, негов сервизен представител или лице с необходимата квалификация, за да се избегне опасност.
- Не разглобявайте уреда и не го поправяйте сами.
- Пазете захранващия кабел от допир с горещи повърхности и остри предмети.
 - Не дърпайте, не огъвайте и не увивайте захранващия кабел около електроуред.
 - Никога не удължавайте захранващия кабел на уреда.
 - Не оставяйте без надзор, когато уредът се използва от, върху или в близост до деца или инвалиди.
 - Не използвайте уреда, ако чувствате сънливост.
 - Никога не пускайте и не пхайте предмети в отворите на уреда, тъй като това действие може да доведе до поражение от електрически ток.
 - Не използвайте уреда на открито или на места, където са използвани аерозолни продукти (спрейове). Не работете с уреда на места с наситена кислородна атмосфера.

• Този уред е предназначен за домашна употреба. Използвайте този уред само по неговото предназначение. Не го използвайте с друга цел.

ДОПЪЛНИТЕЛНИ СЪВЕТИ ЗА БЕЗОПАСНОСТ

- Преди да свържете уреда към електрозахранването проверете дали напрежението посочено на уреда съпада с напрежението на местната ел. система. Уреда трябва да се захранва само от заземен електроизточник.
 - Никога не използвайте аксесоари или части от други продукти. В противен случай, гаранцията няма да бъде валидна.
 - Не използвайте уреда ако щекера, захранващият кабел или други компоненти са увредени.
 - В случай, че захранващият кабел на уреда е повреден, той трябва да бъде сменен от производителя или от авторизиран сервизен център, за да се избегнат рисковите ситуации.
 - Преди първата употреба, почистете внимателно компонентите които влизат в контакт с храната.
 - Изключете уреда от контакта веднага след употреба.
 - Забранено е натискането на продуктите в тръбата с пръсти или други предмети докато уреда работи. За тази цел използвайте буталото.
 - Дръжте далеч от деца.
 - Никога не оставяйте уреда да работи без наблюдение.
 - Изключете уреда (премествайки превключвателя на положение OFF) преди да махнете който и да е разглобяем аксесоар.
 - Преди да махнете компонентите на уреда, изчакайте всички подвижни части да спрат да се движат.
 - Никога не потапяйте централната част на уреда (мотора) във вода или други течности. Също така НЕ мийте тази част под течаща вода. За почистване използвайте влажна кърпа.
 - Не се опитвайте да мелите кости, орехи или други твърди предмети.
 - Не се опитвайте да слагате ръката в мястото за остриетата. Винаги използвайте буталото.
 - Не използвайте уреда без прекъсване за повече от 3 минути.
 - Този уред не е предназначен за употреба от лица (включително деца) с намалени физически, умствени или сензорни недостатъци или с липса на опит или познания за употребата на уреда. Пазете далеч от деца. Не допускайте децата да си играят с уреда, те трябва да бъдат наблюдавани.
 - Ако уреда е блокиран натиснете бутона Назад (REV). Блокираното месо в пространството за рязане не е смляно, така че уреда може да продължи работата.
- ВАЖНО! ПРОВЕРЕТЕ ЗАХРАНВАЩОТО НАПРЕЖЕНИЕ, ПОСОЧЕНО ВЪРХУ УРЕДА, ДАЛИ ОТГОВАРЯ НА НАПРЕЖЕНИЕТО НА ЗАХРАНВАЩАТА МРЕЖА!**

ВАЖНО! НЕ НАРУШАВАЙТЕ ПРЕПОРЪЧАНАТА ЦИКЛИЧНОСТ НА РАБОТА.

ЦИКЛИЧНОСТ 3 МИНУТИ ВКЛЮЧЕН - 10 МИНУТИ ИЗКЛЮЧЕН.

• Този уред е снабден с термостат, който ще спре автоматично захранването с ел. енергия в случай на прегряване. Ако вашият уред не функционира:

1. Извадете щекера от контакта.
2. Натиснете бутона OFF (Изключено) за да разглобите уреда.
3. Оставете уреда да изстине за около 60 минути.
4. Сложете щекера в контакта.
5. Пуснете уреда премествайки превключвателя на положение ON.

Ако термостата се включва много често, моля свържете се с авторизиран сервиз.

Ако уреда е включен в електроизточник, светлинният индикатор ще бъде включен.

ВНИМАНИЕ: За да избегнете опасна ситуация, този уред не трябва да се включва в контакти които работят на таймери. Преди употреба, моля да се подситеgurите, че сте премахнали всички опаковки.

АРТИКУЛ: МЕСОМЕЛАЧКА

МОДЕЛ: ЕК-312



ОПИСАНИЕ НА УРЕДА

- 1 - Приставка за наденички
- 2 - Приставка за кюфтенца „кибе“
- 3 - Аксесоар за кюфтенца
- 4 - Аксесоар за колбаси
- 5 - Фиксиращ пръстен
- 6 - Диск за нарязване (3 бр.)
- 7 - Нож с 4 остриета
- 8 - Основна спирала
- 9 - Смесителна тръба
- 10 - Тава за зареждане
- 11 - Бутало
- 12 - Ключ за блокиране
- 13 - Тяло на уреда
- 14 - Копче Вкл./ Изкл./ Връщане

- 15 - Регулируем винт
- 16 - Предпазна козирка
- 17 - Основа на приставка за домати
- 18 - Сито на приставка за домати
- 19 - Спирала към приставка за домати

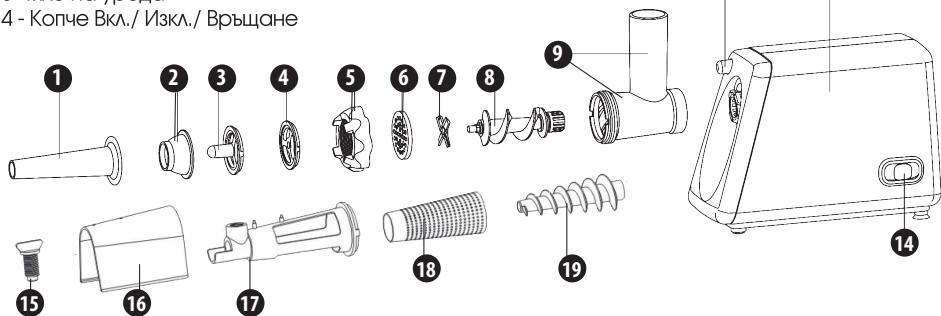

РАБОТА С УРЕДА

СГЛОБЯВАНЕ

Стъпка 1, 2, 3, 4 (фиг. 1) Натиснете бутона за закрепване, вземете тръбата за смесване и я поставете; през това време тя трябва да бъде наклонена както е показано на (виж фиг.1), след което трябва да завъртите в обратна посока на часовниковата стрелка, за да бъде закрепена добре. През това време трябва да се освободи закрепващият бутон, при което ще се чуе леко прещракване. Не натискайте прекалено силно.

Стъпка 5 Поставете спиралата за меляне в тръбата за смесване и завъртете бавно докато винта стигне до корпуса (фиг.1)

Стъпка 6 Сложете ножа на остъ на цилиндъра с острието отпред, така както е показано във фиг.1. Ако ножа не е поставен правилно, месото няма да бъде смляно.

Стъпка 7 След това, сложете желаната решетка за рязане до ножа, закрепвайки я на място (фиг.1).

Подкрепете или натиснете с един пръст центъра на плаката за рязане, след което с другата ръка завийте добре пръстена за закрепване (фиг.1). Не завивайте прекалено силно.

Стъпка 8 Натиснете бутона за закрепване, вземете тръбата за смесване и я поставете; през това време тя трябва да бъде наклонена както е показано на фиг.1 (виж фиг.1), след което трябва да завъртите в обратна посока на часовниковата стрелка, за да бъде закрепена добре. През това време трябва да се освободи закрепващият бутон, при което ще се чуе прещракване (фиг.2).

Стъпка 9 Поставете тавата на тръбата за смесване и я закрепете. (фиг. 3)

Стъпка 10 Поставете месомелачката на стабилно място.

Канала за въздух от долната страна и страничната част на корпуса не трябва да се блокират.

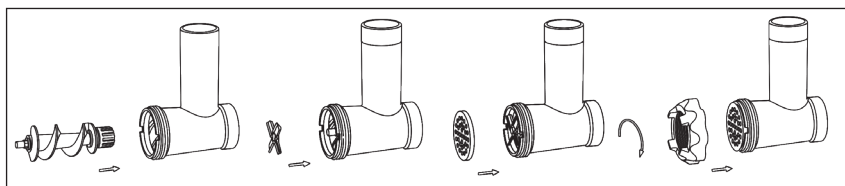

Фиг. 1

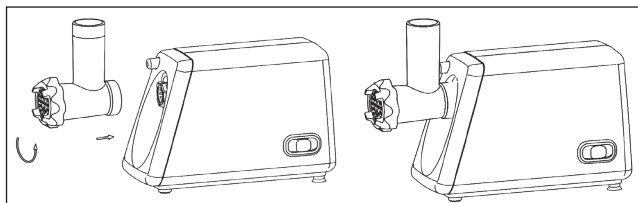

Фиг. 2

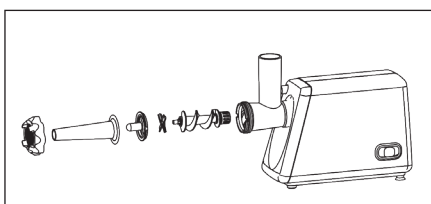

Фиг. 3

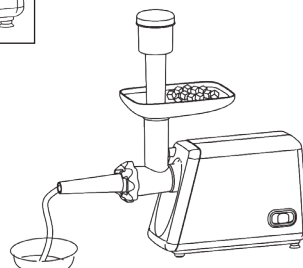

МЕЛЕНЕ НА МЕСО

Месомелачката е глобена и готова за работа.

Нарежете месото на ивици дълги 6 x 2 x 2 см широки. Отстранете костите, хрущялите и сухожилията доколкото е възможно. **НИКОГА НЕ ИЗПОЛЗВАЙТЕ ЗАМРАЗЕНО МЕСО!**

Поставете месото в тавата за хранване. Използвайте устройството за натискане (буталото), за да натискате леко месото в тръбата за мелене (за бифтек тартар, мелете месото два пъти със средното сито). Ако уреда е блокиран натиснете бутона Назад (REV). Блокираното месо в пространството за рязане не е смляно, така че уреда може да продължи работата.

ПРИГОТВЯНЕ НА КЮФТЕНЦА „КИБЕ“

Поставете спиралата тип охлюв в тръбата, с пластмасовия край напред (Фиг. 1). Монтирайте приставките за „кибе“ на тръбата и завийте пръстена за фиксиране (Фиг. 1).

2. Фиксирайте тръбата върху корпуса на мотора.
3. Поставете тавата в горната страна на тръбата.
4. Уредът е готов за приготвяне на кюфтенца „кибе“.

ПРИГОТВЯНЕ НА НАДЕНИЧКИ

1. Смелете месото. Поставете спиралата в тръбата за смесване с пластмасовата страна напред (фиг. 1/3). Поставете ножа и желаната решетка. Поставете конуса за приготвяне на надениците на спиралата и завъртете закрепващият пръстен, без да го затягате прекалено силно (Разреза на разделителя трябва да съвпада с режещият край).

2. Закрепете тръбата за смесване за основното тяло.
3. Поставете тавата във вертикалната част на тръбата за смесване.
4. Уреда е подготвен за приготвяне на наденици.

АРТИКУЛ: МЕСОМЕЛАЧКА МОДЕЛ: ЕК-312



ПРИГОТВЯНЕ НА ДОМАТЕН СОС

СГЛОБЯВАНЕ

1. Поставете пластмасовия пръстен за фиксиране в конуса (Фиг. 4).
2. Поставете ситото за домати в конуса, до пластмасовия пръстен за фиксиране (Фиг. 4).
3. Придвижвайте пръстена за фиксиране през конуса.
4. Поставете спиралата в тръбата с дългия край напред, след това завъртете леко, докато се фиксира в лагера на мотора.
5. Поставете края на спиралата в центъра на оста на спиралата за изстискване.
6. Предвижете конуса през пръстена за фиксиране и позиционирайте спиралата за изстискване в конуса, след това завийте пръстена за фиксиране в посока на часовниковите стрелки (Фиг. 4).
7. Позиционирайте пластмасовата тава върху конуса и регулирайте я в съответстваща позиция.
8. Поставете пластмасовия болт в отвора върху конуса, след това завийте го до съответстващото фиксиране на тавата. Поставете пластмасовия капак върху конуса (Фиг.5)

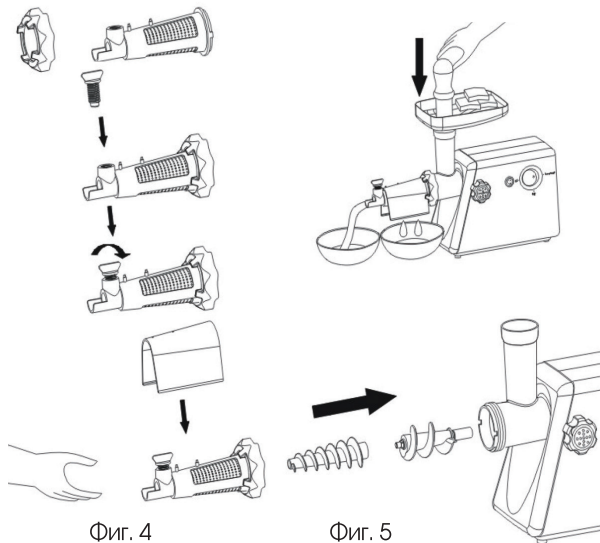

ПОЧИСТВАНЕ И ПОДДРЪЖКА

Останалото месо в тръбата за смесване може да бъде отстранено като минете фелия хляб през мелачката.

- Преди на почистите уреда, изключете го от електрическата мрежа.
- Натиснете бутона за освобождаване и завъртете тръбата за смесване в посока на стрелката. Махнете буталото и тавата.
- Развийте пръстена и махнете всички части на корпуса. Не мийте частите в миялна машина!
- Измийте с гореща вода и почистващ препарат всички части, които са влезли в контакт с месото. Почистете ги веднага след като сте използвали уреда.
- Изплакнете елементите с чиста и гореща вода и изсушете веднага.
- Съвет за съхранение: намажете ножа и решетките за рязане с олио.



Този символ означава, че продукта не трябва да се изхвърля заедно с останалите битови отпадъци, за да се избегне замърсяване на околната среда и нараняване на хора. Отнесете уреда в специализиран пункт за рециклиране на електроуреди.



Всички уреди с марка ЕЛЕКОМ отговарят на БДС!

ЕЛЕКОМ е регистрирана търговска марка за България с №48734 / 02.09.2004 г. от Българското патентно ведомство.

ЕЛЕКОМ е регистрирана търговска марка за Европа с №948329 / 2007- Женева на Световната организация за интелектуална собственост.



Артикул: Месомелачка; Модел: ЕК-312; Производител: Топ Троникс ООД;
ЕИК № 130985327, България; София, бул. Петко Ю. Тодоров 4, вх.А, п.к. 1
За контакти: 0885 438 232; 0885 439 220,
e-mail: elekom@elekom.bg,
www.elekom.bg

ARTICLE: MEATGRINDER
MODEL: EK-312



INSTRUCTION MANUAL

- FOR ALL TYPES OF MEAT
- DURABLE PLASTIC HOUSING
- EXTRA LARGE LOADING TRAY
- 3 SIZES GRINDING METAL PLATES
- S/S BLADES & DURABLE METAL SHAFT
- ATTACHMENTS: MEATBALLS, TOMATOES, SAUSAGES
- REVERSE BUTTON



Max.Power: 1200 W
Power Supply:
220-240V, 50-60Hz

BEFORE USING THIS PRODUCT, PLEASE READ THE OPERATING INSTRUCTION CAREFULLY!

ARTICLE: MEATGRINDER

MODEL: EK-312



IMPORTANT SAFEGUARDS

- Read these instructions for use carefully and look at the illustrations before using the appliance.
 - Keep these instructions for future reference.
 - Keep the appliance out of the water! Do not use near or over water, near bathtubs, showers, pools, basins or other vessels containing water.
 - Unplug the appliance from the wall outlet before cleaning.
 - Unplug the appliance from the wall outlet after you have finished working with it.
 - Never leave the unit in a place where it can fall or fall into the sink.
 - Do not immerse in water or other liquids. Leave it in a humid place.
 - Do not touch the appliance that has fallen into water. Disconnect it from the socket.
 - Do not operate with wet hands or standing on a wet floor. Do not touch the plug with wet hands.
 - The appliance must not be left unattended when on a network.
 - Keep the unit out of reach of children! Children should be supervised to ensure they do not play with the appliance.
 - Ensure that the supply voltage corresponds to your power network that the appliance or as described in this manual. Only connect the appliance grounded contacts.
 - Never leave the appliance in a place where it can fall and be damaged.
 - Use this appliance only for its intended purpose by following exactly instruction. Do not use accessories or attachments that are not recommended or provided by the manufacturer.
 - This appliance is not intended for use by persons (including children) with reduced physical, sensory or mental capabilities, or lack of experience and training, unless they have supervision or instruction concerning use of the appliance by a person responsible for their safety.
 - Regularly check the condition of the power cord and plug.
 - Do not immerse in water or other liquids. Do not leave it in a humid place.
 - Do not touch the appliance that has fallen into water. Disconnect it from the socket.
 - Do not operate with wet hands or standing on a wet floor. Do not touch plug with wet hands.
 - The device should not be left unattended when connected to a power network.
 - Keep the appliance out of reach of children! Children should be supervised to do not play with the appliance.
 - Make sure that the your network supply voltage corresponds to indicated on the appliance or as described in this manual. Plug the appliance into an earthed socket.
 - Never leave the appliance in a place where it can fall and be damaged.
 - Use this appliance only for its intended purpose, and follow instructions exactly. Do not use accessories or attachments that are not recommended or supplied by the manufacturer.
 - This appliance is not intended for use by persons (including children) with reduced physical, sensory or mental capabilities, or lack of experience and training, unless they have supervision or instruction concerning use of the appliance by a person responsible for their safety.
 - Regularly check the condition of the power cord and plug.
 - If the power cord or plug is damaged, it must be replaced by the importer, its service agent or a person with appropriate qualifications, to avoid danger. Do not disassemble the unit and fix it yourself.
 - Protect the power cord from contact with hot surfaces and sharp objects.
 - Do not pull, bend and wrap the cord around the appliance.
 - Do not extend the power cord of the appliance.
 - Do not use this product if you feel sleepy.
 - Never drop or insert objects into the openings of the appliance, as this action can lead to electric shock.
 - Do not use the appliance outdoors or in places where they are used in aerosol (spray) products.
- Do not operate the unit in locations with saturated oxygen atmosphere.
- This appliance is designed for home use. Use this appliance only for its intended purpose.
- Do not use it for any other purpose. Please contact your dealer of an authorized service center if the thermostat system is activated too often. If you plug in, the indicator light will be on.

ARTICLE: MEATGRINDER

MODEL: EK-312



CAUTION: In order to avoid a hazardous situation, this appliance must never be connected to a time switch.

- Before use, tight the fixing ring by spanner, make sure the ring cannot be detach by 4 Nm.
- Never use any accessories of parts from other manufacture Your guarantee will become invalid if such accessories or parts have been used. Do not use the appliance if the mains cord, the plug or other parts are damaged.
- If the power cord of this appliance is damaged, it must always be replaced by manufacture or a service center authorized, in order to avoid hazardous situations.
- Thoroughly clean the parts that will come into contact with food before you use the appliance for the first time.
- Unplug the appliance immediately after use.
- Never use your finger or an objection to push ingredients down the feed tube while the appliance is running. Only the pusher is to be used for this purpose.
- Keep the appliance out of the reach of children.
- Never let the appliance run unattended.
- Switch the appliance off before detaching and install any accessory.
- Wait until moving parts have stopped running before you remove the parts of the appliance.
- Never immerse the motor unit in the water or any other liquid, nor rinse it under the tap. Use only a moist cloth to clean the motor unit.
- Do not attempt to grind bones, nuts or other hard items.
- Never reach into the cutter housing. Always use the pusher.
- Minced are fed with sinew less, boneless and fattless beef that has been cut into pieces approximately 20 mm x 20 mm x 60 mm. Pushers are pressed with a force of 5N against the meat. Do not use the appliance for more than 5 minutes consecutively. Leave the appliance to cool for 10 minutes before using again.

ADDITIONAL ADVICES

This appliance is equipped with a thermostat system. This system will automatically cut off the power supply to the appliance in case of overheating. If you appliance suddenly stops running:

1. Pull the mains plug out of the socket.
2. Press the switch button to turn off the appliance.
3. Let the appliance cool down for 60 minutes.
4. Put the mains plug in the socket.
5. Switch the appliance on again.
6. This appliance shall not be used by children. Keep the appliance and its cord out of reach of children.
7. Appliances can be used by persons with reduced physical, sensory or mental capabilities or lack of experience and knowledge if they have been given supervision or instruction concerning use of the appliance in a safe way and if they understand the hazards involved.
8. Children shall not play with the appliance.
9. Switch off the appliance and disconnect from supply before changing accessories or approaching parts that move in use.

HOW TO USE / ASSEMBLING

- Press the fasten button hold the head and insert it into the inlet (when inserting please pay attention the head must be slanted as per arrow indicated on the top, see fig. 1), then move the head anticlockwise so that the head being fastened tightly. (fig.1, Page.10)
 - Place the snake into the head, long end first, and turn to feed the screw slightly until it is set into the motor housing (fig.2, Page 10).
 - Place the cutting blade onto the snake shaft with the blade facing the front as illustrated (fig.2). If it is not fitted properly, meat will not be grinded.
 - Place the desired cutting plate next to the cutting blade, fitting protrusions in the slot (fig.3, Page10). Support or press the center of the cutting plate with one finger then screw the fixing ring tight with another hand (fig.3). Do not over tighten.
- Place the hopper plate on the head and fix it into position.

ARTICLE: MEATGRINDER
MODEL: EK-312



DESCRIPTION OF THE UNIT

- 1 - Sausage attachment
- 2 - Kibbe attachment 1
- 3 - Kibbe attachment 2
- 4 - Meat cake Ring
- 5 - Fixing ring
- 6 - Cutting plate (3 pcs)
- 7 - Blade
- 8 - Snake
- 9 - Meat growth
- 10 - Loading Tray
- 11 - Food pusher
- 12 - Loose lock button
- 13 - Body
- 14 - On/ Off/ Rev knopf
- 15 - Adjustable screw
- 16 - Dam-board
- 17 - Bracket
- 18 - Screen
- 19 - Tomato attachment snake

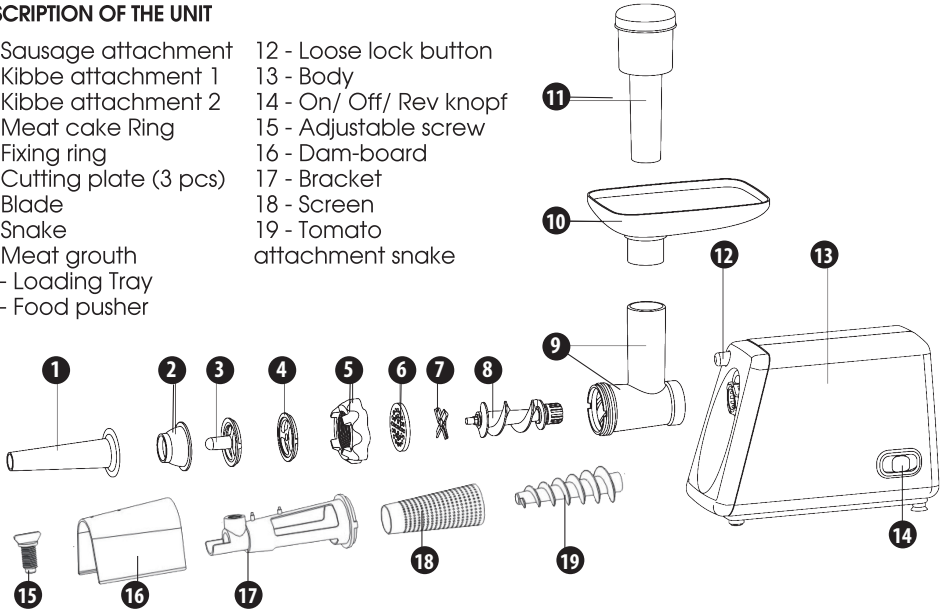

Fig. 1

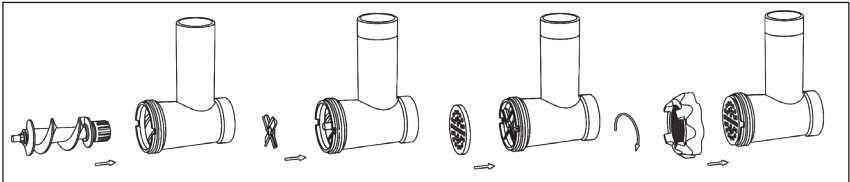

Fig. 2

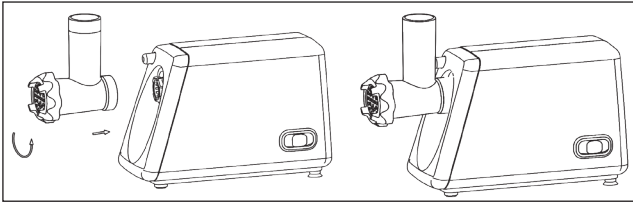
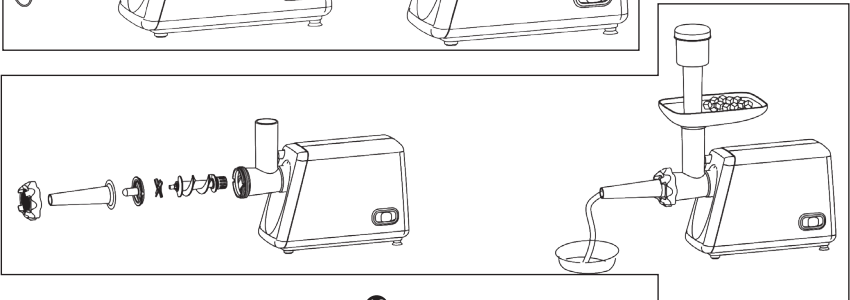

Fig. 3



ARTICLE: MEATGRINDER

MODEL: EK-312



MINCER

Insert the worm shaft into the cutter housing, the plastic end first.

Place the cutter unit onto the worm shaft. (The cutting edges should be at the front) Place the medium grinding disc or coarse grinding disc (depending on the consistency you prefer) onto the worm shaft. (Make sure the notch of the grinding disc fit onto the projections of the mincer head.) Turn the screw ring in the direction of the arrow on the cutter housing until it is properly fastened.

2. Attach the cutter housing to the motor unit.
3. Place the tray on the upright part of the cutter housing.
4. Now the appliance is ready for mincing.

Cut the meat into 6 cm-long, 2cm-thick strips. Remove bones, pieces of gristle and sinews as much as possible. (Never use frozen meat!)

Put the meat in the tray. Use the pusher to gently push the meat into the cutter housing. (For steak tartare, mince the meat with the medium grinding disc twice.)

MAKING KIBBE

1. Insert the snake into the head tube, the plastic end first. Place the kibbe (2/3) in the head tube. Place the cone on the head tube and screw the fixing ring on the head tube
2. Attach the head tube to the body.
3. Place the hopper plate on the upright part of the head tube.
4. Now the appliance is ready for making kibbe .
5. Put the prepared kibbe mixture to the hopper plate. Use the pusher (11) to gently push the mixture into the tube inlet.
6. Cut the continuous hollow cylinder into the desired lengths.

MAKING SAUSAGES

1. Follow steps 1 to 6 in order to mince the meat and add the spices of your choice.
2. Insert the snake into the head tube. The plastic end first. Place the cutting blade onto the snake in a way that cutting edges should be at the front. Place a cutting plate and the sausage. Turn the fixing ring (5) in the direction of the arrow on the head tube until it is properly fastened (fig.3).
3. Attach the head tube to the body.
4. Place the hopper plate on the upright part of the head tube.
5. Now the appliance is ready for making sausages.

NOTE: Sausage accessories are used without meat screen and cutter.

MAKING TOMATO JUICE

1. Place the plastic screw locking ring into the sleeve (fig.4).
2. Place the gauze into the sleeve next to the plastic screw locking ring (fig.4).
3. Put the fixing ring through the sleeve and make it at the end of the sleeve.
4. Place the worm shaft into the head, long end first, and turn to feed the worm shaft slightly until it is set into the motor housing (fig.4).
5. Insert the shaft of the worm shaft into the central axis of the screw (fig.4).
6. Put the whole sleeve along with the fixing ring through the screw, then move the fixing ring clockwise so that it being fastened tightly (fig.5).
7. Put the plastic juice tray through the sleeve and make it on the suitable position (fig.5).
8. Insert the plastic screw into the hole of the sleeve, then move it clockwise until it is properly fastened. Then place the plastic cover onto the sleeve (fig.5).

Fig. 4

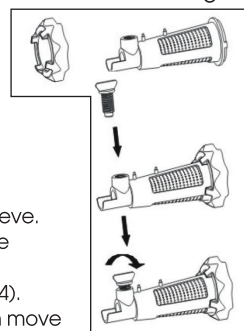

CAUTION: In order to avoid a hazardous situation, this appliance must never be connected to a timer switch.

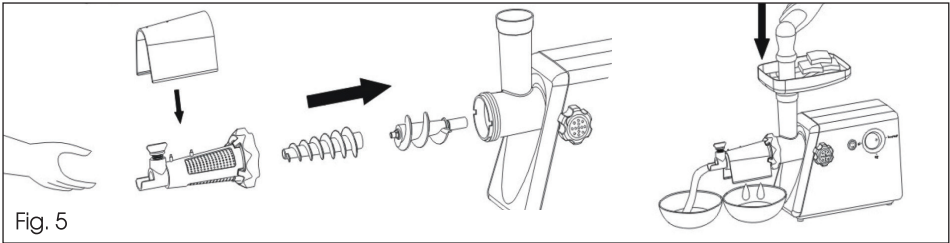

HOW TO CLEAN YOUR APPLIANCE

Meat left behind in the head tube may be removed from the inside of the appliance by passing a slice of bread through the cutter housing.

1. Before you clean the appliance, switch the appliance off and remove the plug from the socket.
2. Press the release button and turn the whole cutter housing in the direction of the arrow. Remove the pusher and the tray.
3. Unscrew the fixing ring and remove all parts of the head tube.
4. Wash all parts that have come into contact with meat in hot soapy water. Clean them immediately after use.
5. We advise you to lubricate the cutter unit and the grinding discs with some vegetable oil.

NOTE: WASH ALL THE PARTS IMMEDIATELY AFTER EVERY USE & DRY WELL.

IMPORTANT: DO NOT WASH THE PARTS IN THE DISHWASHER.



This marking indicates that this product should not be disposed with other household wastes throughout the EU. To prevent possible harm to the environment or human health from uncontrolled waste disposal, recycle it responsibly to promote the sustainable reuse of material resources. To return your used device, please use the return and collection systems or contact the retailer where the product was purchased. They can take this product for environmental safe recycling.



ELEKOM IS REGISTERED TRADE MARK FOR EUROPE WITH PATENT N° 948329/2007 -

GENEVA FROM WORLD INTELLECTUAL PROPERTY ORGANIZATION

ELEKOM IS REGISTERED TRADE MARK FOR BULGARIA WITH N° 48734/2004 FROM

BULGARIAN PATENT DEPARTMENT ORGANIZATION



Article: Meatgrinder; **Model:** EK-312

Manufacturer: Top Troniks LTD; VAT130985327

Bulgaria; Sofia, P. Y. Todorov Blvd., bl. 4, Ent. A, p.b. 1

Contacts: +359 088 566 70 15

e-mail: elekom@elekom.bg,

www.elekom.bg