

РЪКОВОДСТВО НА ПОТРЕБИТЕЛЯ

■ *Незлепващо
керамично покритие*

■ *Светлинна
индикация*

■ *Лесна употреба*



■ *Покритието не
съдържа PFOA и PTFE*

■ *Бързо и лесно
почистване*

■ *Терморегулатор:
80-250°C*

■ *Захранване:
220V-240V / 50Hz*

■ *Мощност:
1800W - 2150W*

ОСНОВНИ ПРАВИЛА ЗА БЕЗОПАСНОСТ

Преди да използвате уреда, прочетете внимателно това ръководство за употреба. То съдържа важна информация за Вашата безопасност, както и указания за експлоатация и поддържане.

Пазете настоящата инструкция за допълнителни справки в бъдеще. Спазването на изискванията в нея ще осигурят Вашата безопасност и правилната функционалност на уреда. Това е едно от задължителните гаранционни условия. Ние не поемаме гаранция и отговорност за повреди и щети причинени от не спазване на изискванията в настоящата инструкция. Ако предадете този уред на трета страна, трябва да връчите и това ръководство за употреба.

Когато използвате някакъв електроуред | особено, ако това става в присъствието на деца, основните правила за безопасност трябва винаги да бъдат спазвани, включително в тези, изброени по-долу:

- Пазете уреда от вода! Не го използвайте близо до или над вода; близо до вани, душ-кабини, басейни, мивки или други съдове, съдържащи вода. Не използвайте уреда на открито.
- Изключвайте електроуред от контакта, преди да го почистите.
- Изключвайте електроуред от контакта, след като сте свършили работа с него.
- Никога не оставяйте електроуред на място, от където може да падне или да попадне в мивка.
- Него потапяйте във вода или други течности. Не го оставяйте на влажни места.
- Не докосвайте електроуред, който е паднал във вода. Незабавно го изключете от контакта.
- Не работете с уреда с мокри ръце или застанали върху мокър под. Не пипайте щепсела с мокри ръце.
- Уредът, не трябва да се оставя без наблюдение, когато включен в захранващата мрежа.
- Дръжте уреда извън обсега на деца! Децата трябва да бъдат наблюдавани, за да не си играят с уреда.
- Уверете се, че напрежението на захранващата ви мрежа отговаря на посоченото върху уреда или на описаното в това ръководство. Включвайте уреда само в заземени контакти.
- Никога не оставяйте електроуред на място, от където може да падне и да се повреди.
- Използвайте този електроуред само според предназначението му, като спазвате точно инструкцията. Не използвайте приспособления и приставки, които не са препоръчани или предоставени от производителя.
- Този уред не е предназначен за използване от лица (включително деца) с ограничени физически, сетивни или умствени способности, или с недостатъчен опит и обучение, освен ако те са наблюдавани или инструктирани относно използването на уреда от лице, отговорно за тяхната безопасност.
- Проверявайте редовно състоянието на захранващия кабел и щепсела.
- Ако, захранващия кабел или щепсела се повреди, той трябва да бъде заменен от вносителя, негов сервизен представител или лице с необходимата квалификация, за да се избегне опасност. Не разглобявайте уреда и не го поправяйте сами.

- Не използвайте уреда на места, където са използвани аерозолни продукти (спрейове).
Не работете с уреда на места с наситена кислородна атмосфера.
- Този уред е предназначен за използване в домакинството и за подобна употреба като:
 - в помещения за кухненския персонал в магазини, офиси и подобна работна среда;
 - в домашни ферми;
 - от клиенти в хотели, мотели и в друга среда от жилищен тип;
 - в места, където се предлага ношувка и закуска.
- Не използвайте уреда с друга цел.
- Не ползвайте уреда, ако някоя от частите му е повредена по някакъв начин. Проверявайте уреда винаги преди да започнете да го ползвате, за да сте сигурни, че всичко с него е наред.
- Не подменяйте компонентите на този уред, за да не се излагате на излишен риск. Този уред не съдържа части, които могат да бъдат заменени или поставяни в друг подобен.
- Забранено е дезинфекциране на частите на уреда с вряла вода или пара с висока температура.
- По време на работа на уреда, никога не оставяйте уреда без наблюдение. Не позволявайте на деца да работят с този уред.

ДОПЪЛНИТЕЛНИ СЪВЕТИ ЗА БЕЗОПАСНОСТ

- Прекарвайте кабелите по безопасен начин, така че да не се спъват в тях.
- Не изваждайте щепсела от контакта с дърпане за кабела.
- Ако се използва удължителен, допустимото му натоварване трябва да отговаря на консумираната мощност от уреда.
- Включвайте щепсела в лесно достъпен контакт, така че в случай на авария, уредът да може да се изключи незабавно от електрическата мрежа.
- Изваждайте щепсела от контакта, когато искате напълно да изключите уреда.
- Уредът, е под напрежение, когато се свърже с електрическата мрежа.
- Винаги изключвайте уреда от терморегулатора, преди да изваждате щепсела от контакта.
- Винаги използвайте уреда върху равна, стабилна, чиста и суха повърхност.
- Предпазвайте уреда от горещина, прах, преки слънчеви лъчи, влага, капеща и пръскаща вода.
- Не слагайте тежки предмети върху уреда. Не слагайте предмети с открит източник на пламък, например свещи, върху или до уреда.
- Ако кабелът прегрее, спрете използването на уреда и извадете щепсела от контакта.
- Избягвайте да слагате уреда върху или близо до лесно запалими материали.
- Запазвайте минимално разстояние от 15cm до стени и други предмети. Не слагайте уреда върху синтетична покривка за маса.
- Предпазвайте температурния регулатор от нагриване, силни вибрации и падане.
- Не използвайте температурни регулатори от други уреди. Внимавайте температурният регулатор да е правилно присъединен. Не дърпайте температурния регулатор за кабела, а само за щепсела.
- Ако температурният регулатор прегрее или се повреди, обърнете се за ремонтване на уреда към

ЕЛЕКТРИЧЕСКА ГРИЛ-ПЛОЧА

ИДЕНТИФИКАЦИЯ: ЕК-4525/ 2150W



ИЗПОЛЗВАНЕ НА УРЕДА

ОПИСАНИЕ НА УРЕДА

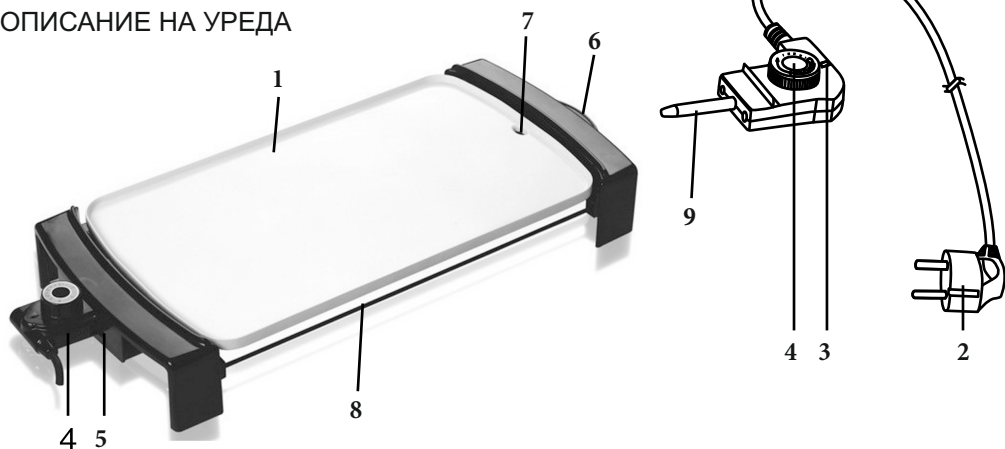

- 1 - Незалепваща готварска повърхност
- 2 - Захранващ кабел с щепсел
- 3 - Светлинен индикатор
- 4 - Температурен регулатор

- 5 - Гнездо на температурния регулатор
- 6 - Топлоизолирани дръжки на уреда
- 7 - Отвор за изцеждане на мазнината
- 8 - Тавичка за събиране на мазнина
- 9 - Температурен датчик

ПРЕДНАЗНАЧЕНИЕ НА УРЕДА

Този уред е предназначен за готвене на храна, която може да се приготвя в тиган или на скара.

Не използвайте този уред за други цели, като например за приготвяне на супа. Уредът, е предназначен за приготвяне на храна без поставяне на мазнина.

ПОДГОТОВКА НА УРЕДА

- Отстранете всички опаковъчни материали от вътрешната и външната страна на уреда.
- Проверете плътността на окомплектовката, както и за транспортни повреди.
- В случай на повреди или липси в окомплектовката се обърнете към търговеца, от който сте закупили уреда.
- Запазете опаковката за да съхранявате уреда, когато няма да се използва продължително време.
- Слагайте уреда върху равна, стабилна, чиста, суха и толоустойчива повърхност.
- Почистете внимателно уреда и отстранете дребните замърсявания от опаковката, които може да са все още по уреда.
- Включете температурния регулатор (4) в гнездото (5), след това щепсела (2) в подходящ контакт.
- Нагласете температурния регулатор (4) на висока температура и оставете уреда да поработи около

ИЗПОЛЗВАНЕ НА УРЕДА

- Включете температурния регулатор (4) в гнездото (5), след това щепсела (2) в подходящ контакт.
- Погрижете се температурния регулатор (4) да е правилно включен в гнездото (5).
- Хлабаво или неправилно присъединеният температурен регулатор (4) може да доведе до прегряване, опасност от пожар или изгаряне!
- Подгответе съставките и загрейте предварително уреда.
- Нагласете температурния регулатор (4) на степента на нагряване, необходима за ястието. Изчакайте към 5-10 минути, докато не изгасне светлинния индикатор за работа (3), преди да поставите продуктите в тигана.
- Когато ястието е готово или когато изтече времето за приготвяне, превключете температурния регулатор (4) на степен изключено (OFF).
- Внимавайте, уреда се нагрява по време на работа. Хващайте уреда само за дръжките (6). Използвайте готварски ръкавици.
- Когато ястието е готово, можете да го запазите топло, като настройте терморегулатора на позиция "Затопляне" (WARM).
- Когато светлинния индикатор изгасне, това не е повреда в уреда. Това означава, че се е достигнала зададената температура. Светлинния индикатор ще светва и изгасва по време на работа на уреда. Това показва правилната работата на термостата.
- Не поставяйте ръка под уреда, не поставяйте уреда върху леснозапалини повърхности.
- Пазете уреда от други източници на топлина (напр. газови котлони). Така ще нарушите правилната работа на терморегулатора.
- След употреба извадете първо щепсела (2) от контакта, преди да откачите температурния регулатор (4) от уреда.
- Оставете уреда да се охлади напълно, преди да го местите.

ПРЕДПАЗВАНЕ НА ГОТВАРСКАТА ПОВЪРХНОСТ

Готварската повърхност има незалепащо керамично покритие и е чувствителна към надраскване. Следвайте правилата за грижа към нея:

- Не използвайте остри метални предмети върху нея. Ако продуктите (месо, зеленчуци) трябва да се нарежат, преместете ги върху чиния или дъска за рязане и ги нарежете.
- Не поставяйте терморегулатора върху горещата плоча, той не трябва да влиза в контакт с нея.
- Не използвайте найлонови или метални четки за почистване на плочата.
- Чистете повърхността на плочата, след използване на уреда, с мека кърпа или домакинска хартия.

СТЕПЕНИ НА ТЕРМОРЕГУЛАТОРА

OFF - ИЗКЛЮЧЕНО. Уредът не загрева, но е под напрежение.

WARM - ЗАТОПЛЯНЕ. Използвайте тази степен, ако желаете да задържите готовото ястие топло.

ЕЛЕКТРИЧЕСКА ГРИЛ-ПЛОЧА

ЇÄÄË: EK-4525/ 2150W



ПОЧИСТВАНЕ И ПОДДРЪЖКА

- Не потапяйте уреда във вода. Пазете го далеч от съдове с вода, душове и други. Не позволявайте вода или друга течност да проникне в тялото на уреда.
- Извадете щепсела (2) от контакта и оставете уреда да се охлади напълно, преди да го почиствате.
- Избършете всички остатъци от храна и олио с кухненска хартия.
- Почистете готварската повърхност с малко миещ препарат за съдове и недраскаща гъба или четка. Подсушете я с мека кърпа или домакинска хартия.
- Почистете тавичката за мазнина с малко миещ препарат за съдове и гъба. Изплакнете я с вода и подсушете с кърпа.
- Пазете уреда от прах и мазнини. Почиствайте го редовно.

СЪХРАНЕНИЕ НА УРЕДА

- Ако, възникне каквато и да е повреда, и уреда не работи нормално незабавно го изключете, оставете го да изстине и го занесете в оторизиран сервизен център за тестване и ремонт.
- Няма ремонтни работи, които могат да бъдат извършени от вас!
- Внимание! Не позволявайте захранващия кабел да бъде изтеглен, усукван, прегъван или притискан.
- Никога не навивайте захранващия кабел плътно около уреда. Може да бъде повреден в точката на влизане в уреда, което може да предизвика инцидент и нараняване.
- Проверявайте често кабела за повреди или нарушаване на изолационното му покритие.



Ози символ означава, че продукта не трябва да се изхвърля заедно с останалите битови отпадания, за да се избегне замърсяване на околната среда и нараняване на хора. Отнесете уреда в специализиран пункт за рециклиране.



*ЕЛЕКОМ е регистрирана търговска марка за България с ¹48734 / 02.09.2004г.
от Българското патентно ведомство.*

*ЕЛЕКОМ е регистрирана търговска марка за Европа с ¹948329/2007- Женева
а Световната организация за интелектуална собственост.*

Артикул: Електрическа грил-плоча; ЇääË: EK-4525

Вносител: Топ Троникс ООД, София, ул. "П. Панайотов" 12, магазин 25

За контакти: тел.: (02) 936 07 89; (02) 936 00 54; моб.: (088) 566 70 15

e-mail: aliko_ltd@yahoo.com; elekom.bg@abv.bg